

Het inplantingsplan is gebaseerd op plannen van het kadaster en de landmeter.  
 Het plan is aangevuld met gegevens terplaatse. Alle nutsleidingen (= electr., gas, TV, telefoon, water, ...) zijn aanwezig. Het bouwterrein is niet belast met erfdienstbaarheden.

### Stedenbouwk. verordeningen inzake hemel- en afvalwater

Horizontale dakopp.	363,07 m <sup>2</sup>
Verhard grondopp.	58,96 m <sup>2</sup>
<b>TOTAAL</b>	<b>422,03 m<sup>2</sup></b>
Opp. bouwperceel	3 061,77 m <sup>2</sup>

- Aftappunten van het hemelwater :
- buitenkraantje (op achter- en zijgevel)
  - wasmachine
  - toilet (gelijkvloers)

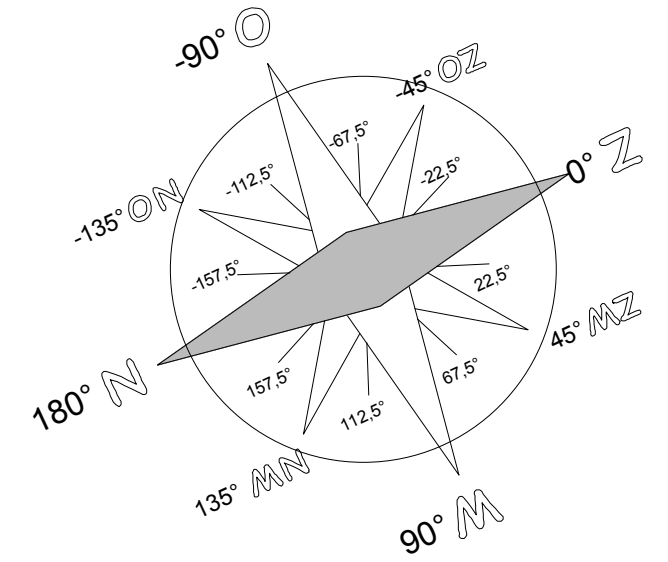
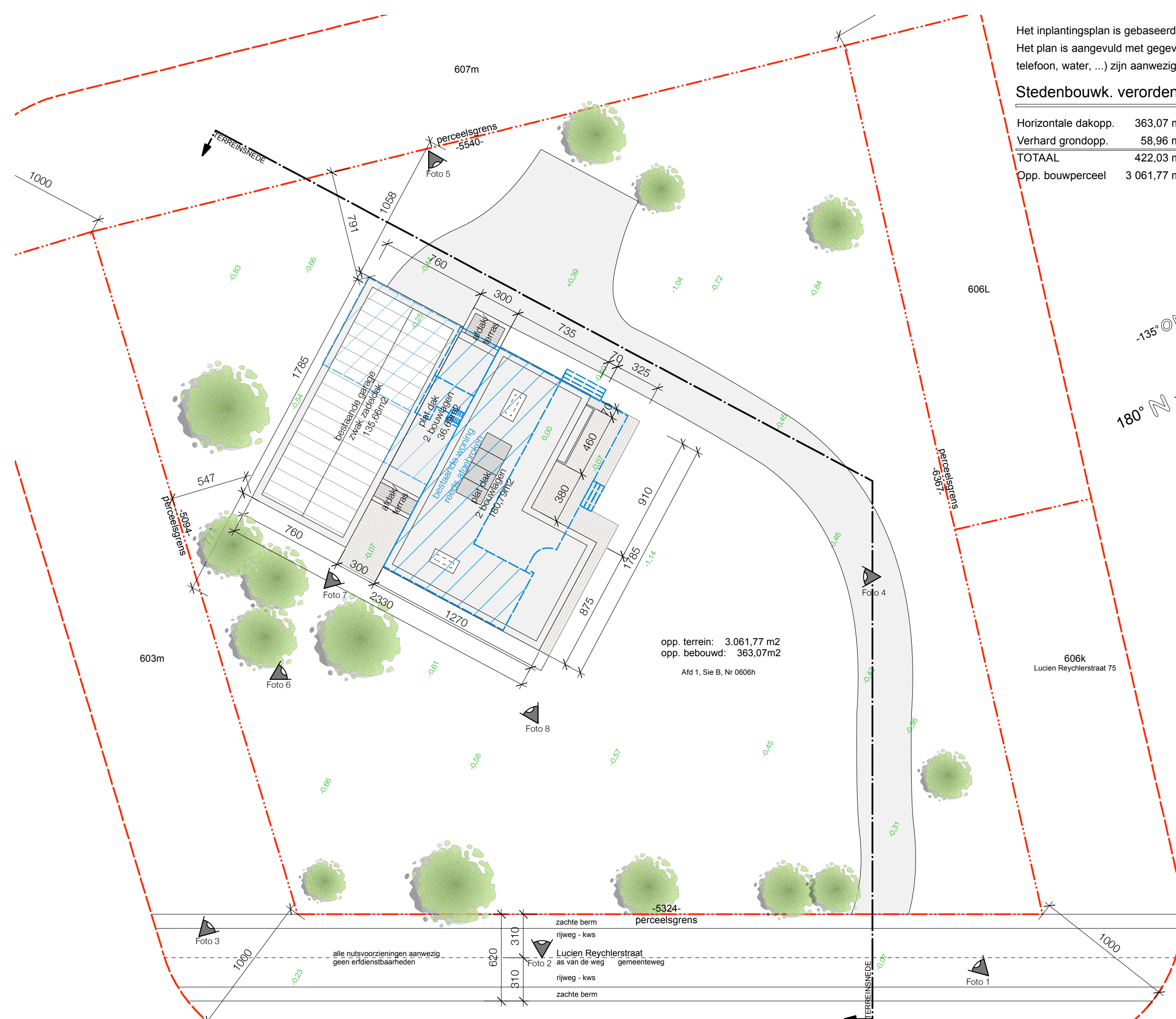



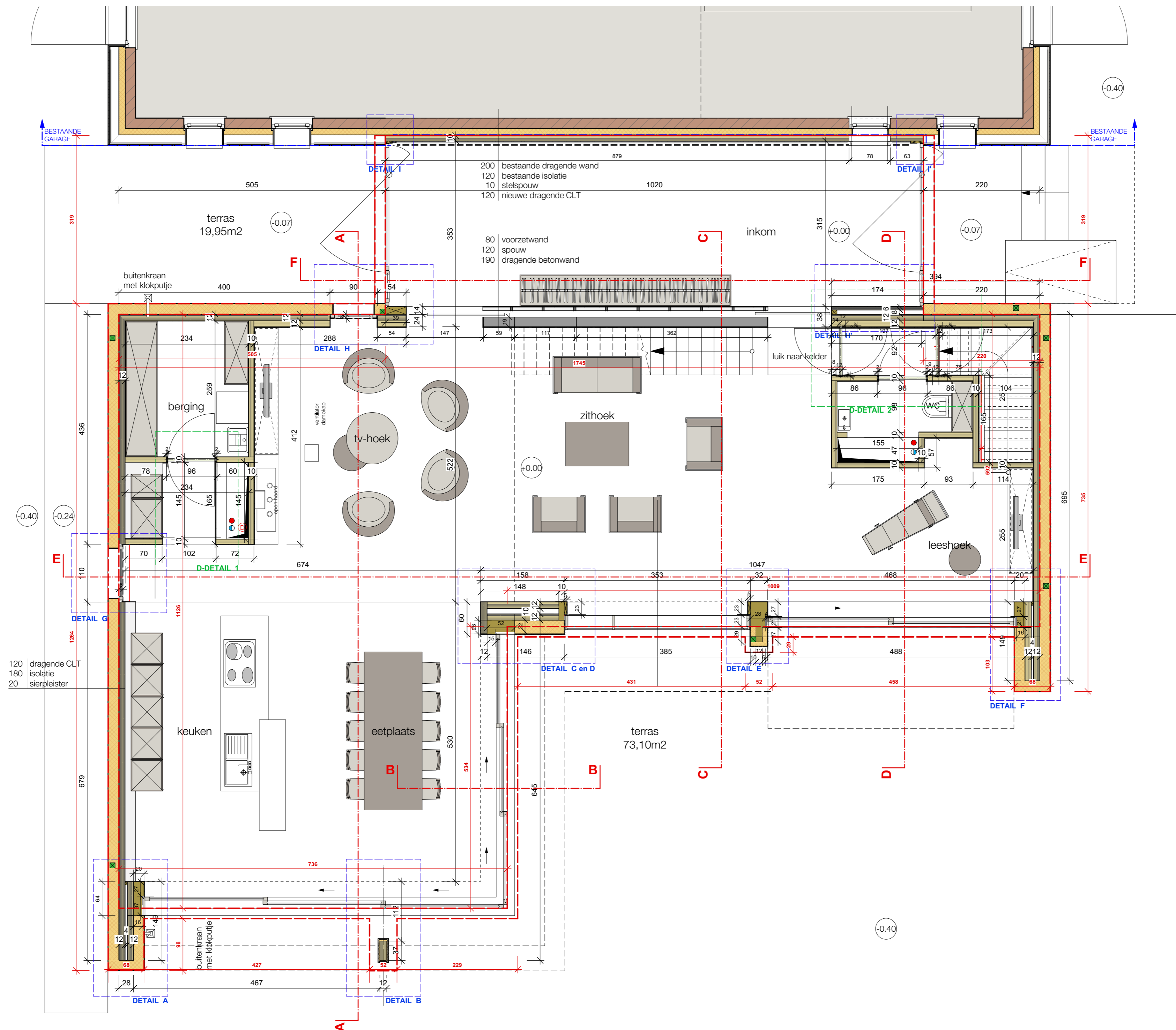

BESTAANDE GARAGE

BESTAANDE GARAGE

200 bestaande dragende wand  
 120 bestaande isolatie  
 10 stelspouw  
 120 nieuwe dragende CLT

80 voorzetwand  
 120 spouw  
 190 dragende betonwand

120 dragende CLT  
 180 isolatie  
 20 sierpleister

terras  
 19,95m<sup>2</sup>

inkom

buitenkraan met klokputje

luik naar kelder

berging

zithoek

leeshoek

keuken

eetplaats

terras  
 73,10m<sup>2</sup>

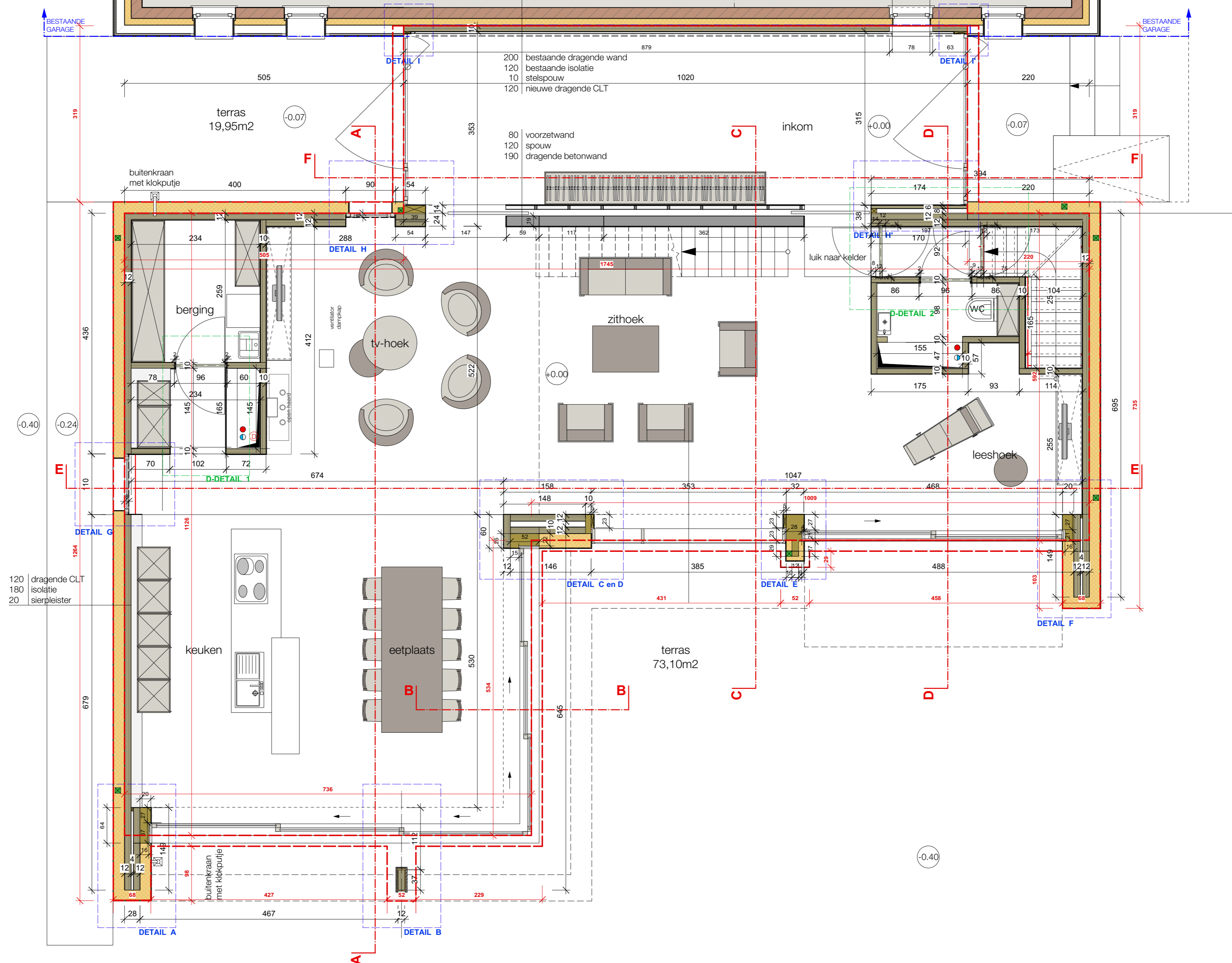

A

DETAIL B

DETAIL C en D

DETAIL E

DETAIL F

DETAIL H

DETAIL I

DETAIL J

D-DETAIL 2

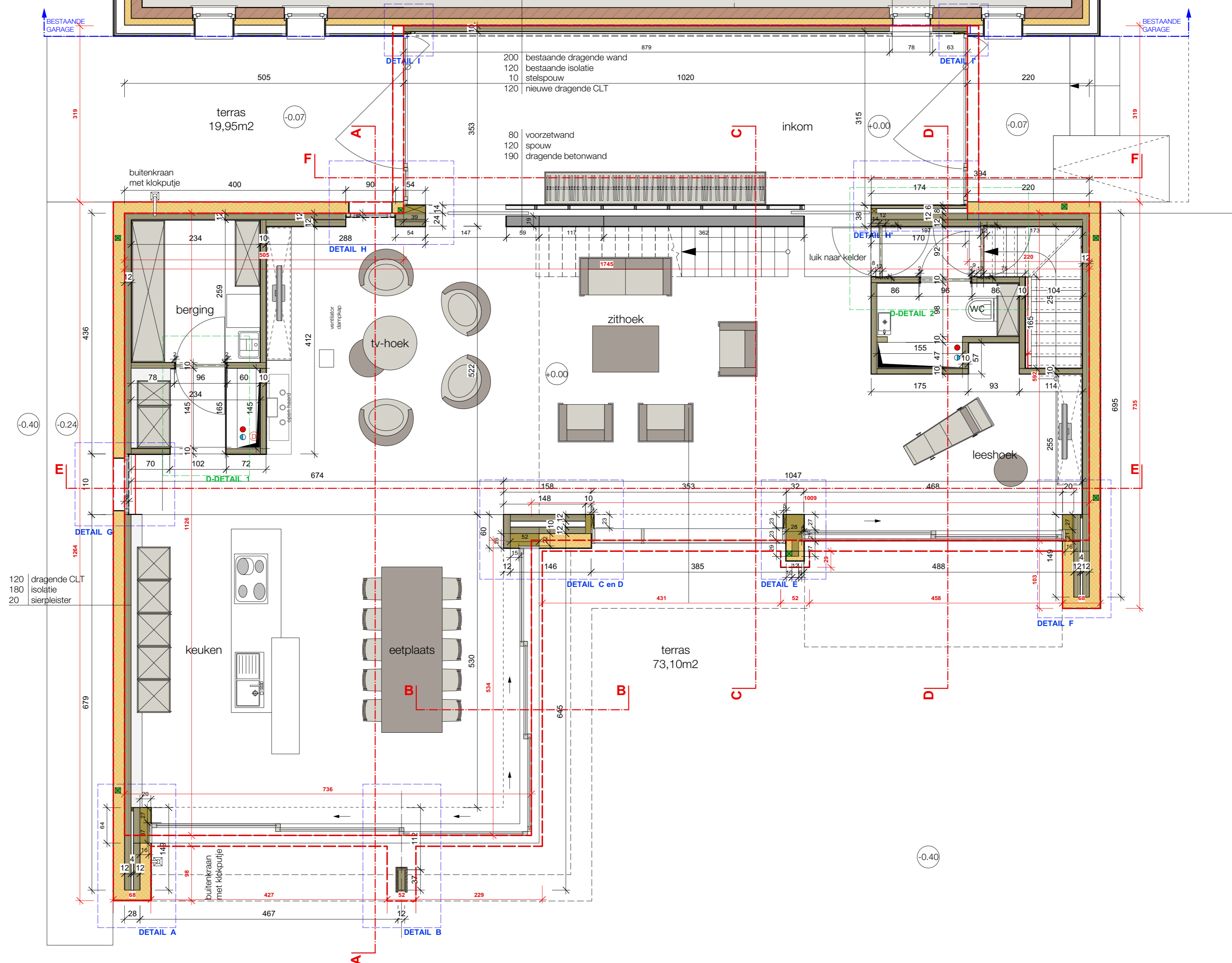

-0.40

-0.24

+0.00

+0.00

-0.07

-0.07

-0.40

-0.40



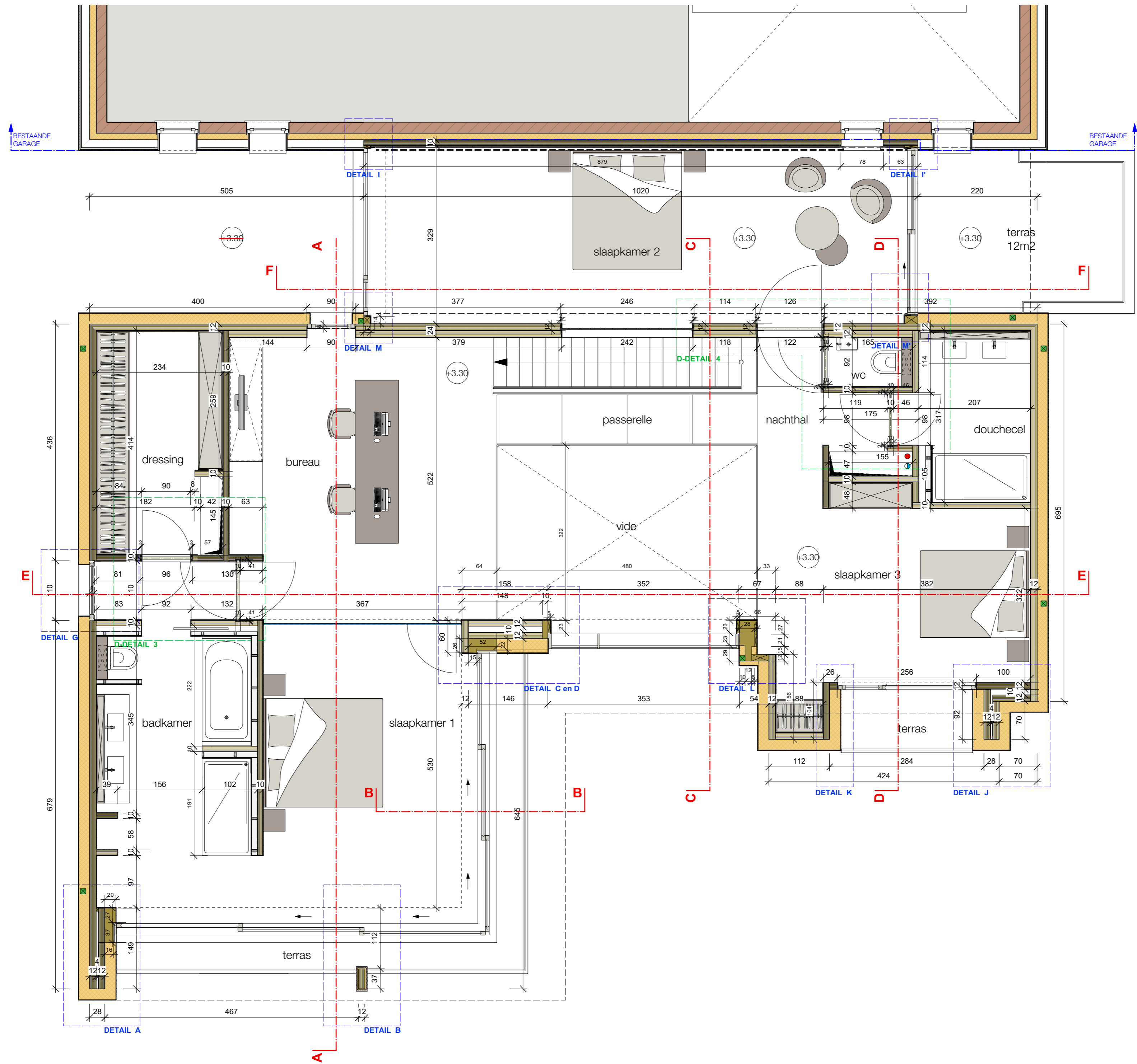

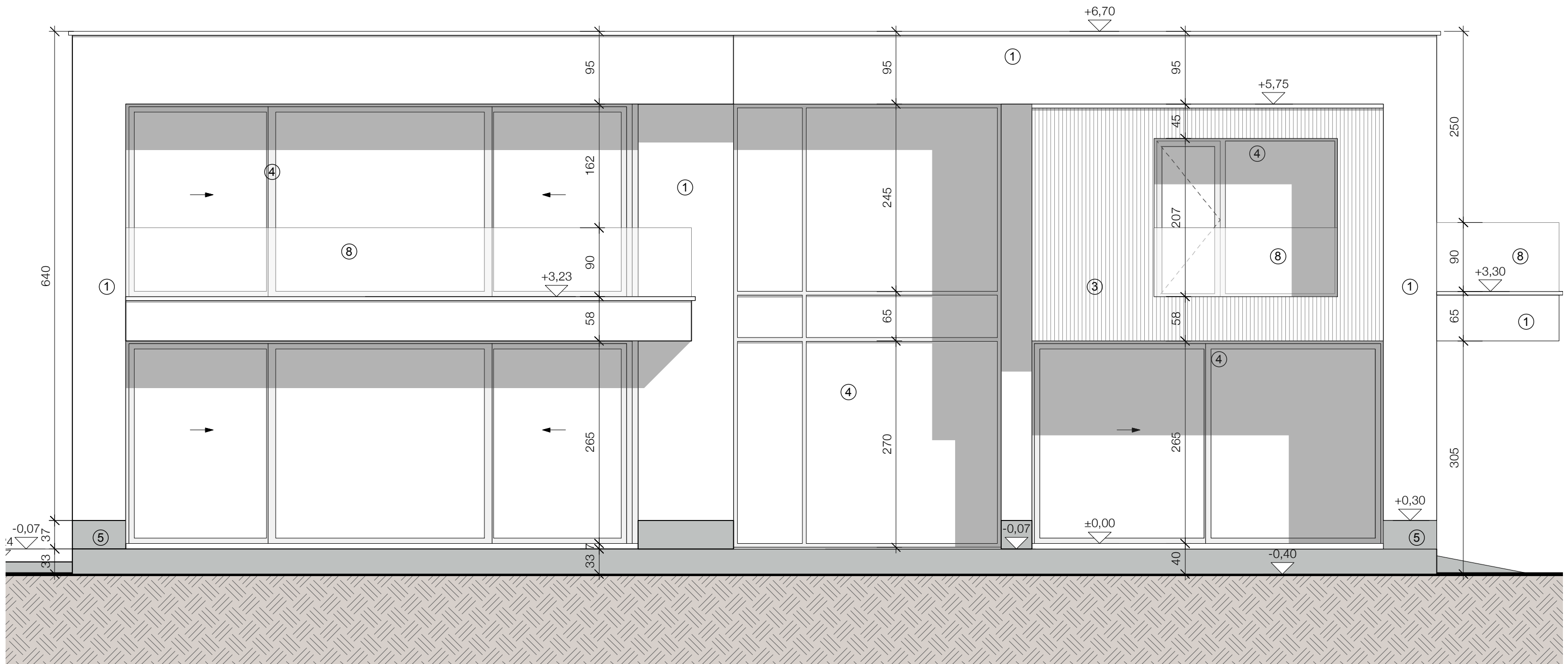

Gevel: zuid-west  
 Schaal: 1:50



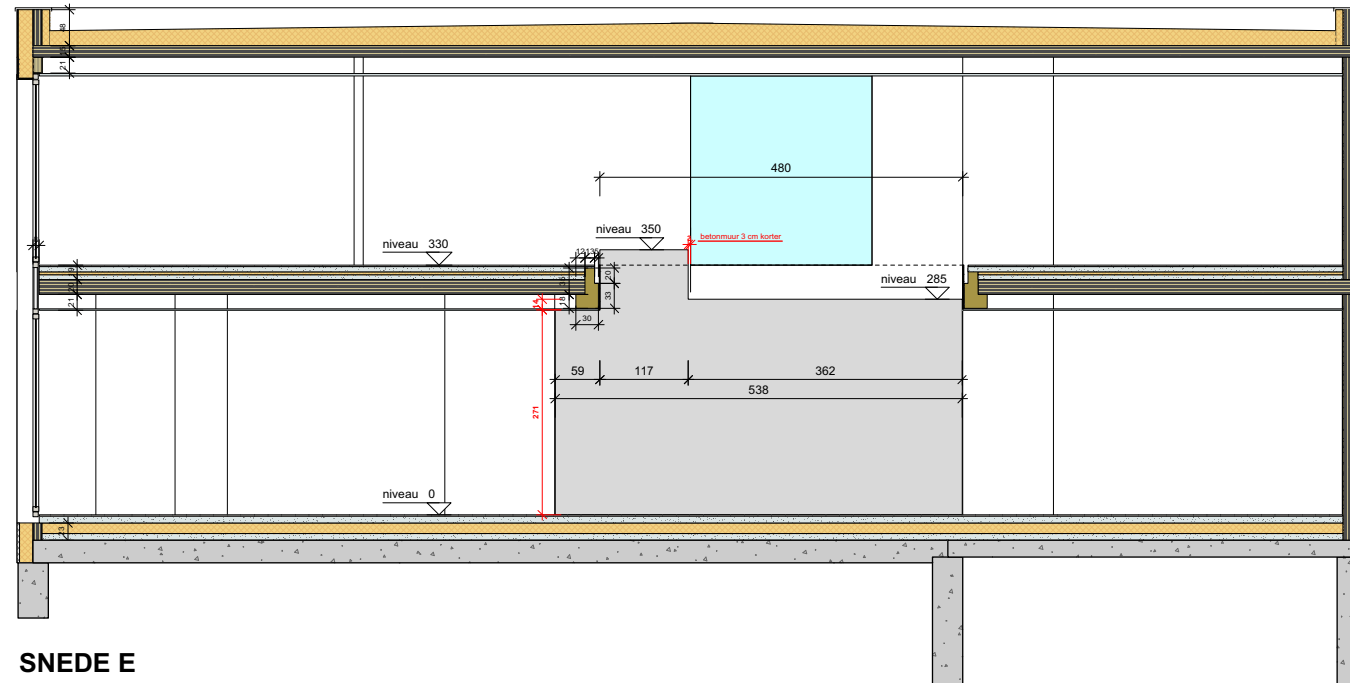

**SNEDE E**

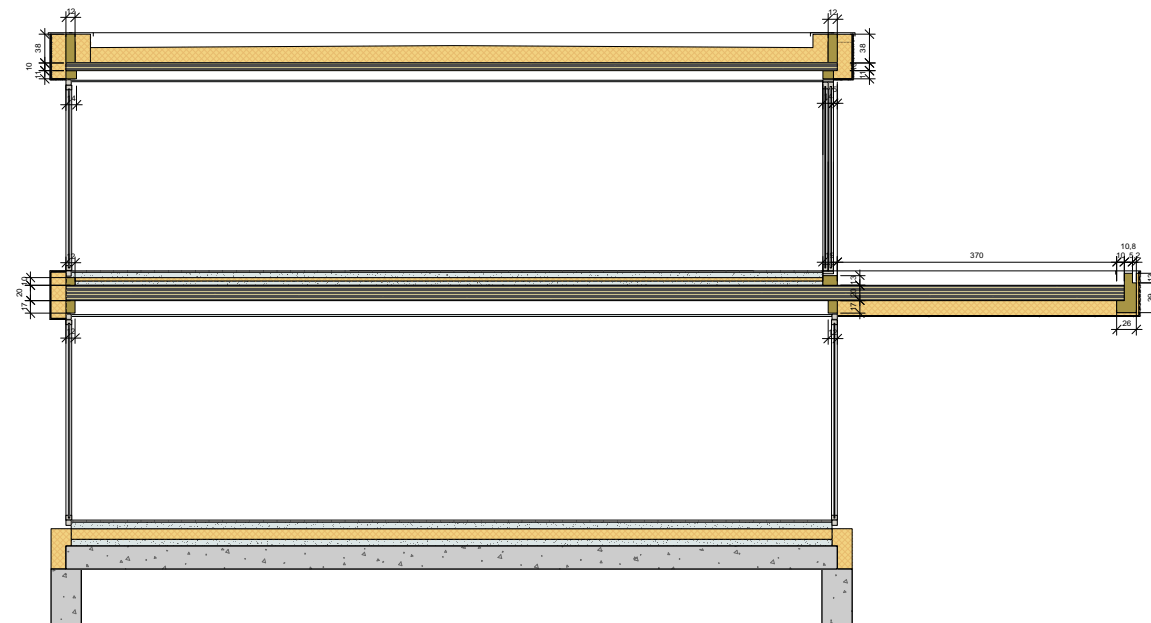

**SNEDE G-F**